

二〇二二年度 同志社国際中学校 入学試験

国語（問題用紙） その1

（注意） 答えはすべて解答用紙に記入すること。

【1】 次の文章を読み、後の問いに答えなさい。

【1】の本文は、著作権の問題上掲載することができません。
悪しからず、ご了承ください。

【1】の本文は、著作権の問題上掲載することができません。
悪しからず、ご了承ください。

(西加奈子『おまじない』)

問1 〓線部(あ)く(お)のカタカナを漢字に直しなさい。

問2 〓〓線部(I)・(II)のことばの意味として正しいものを次の中からそれぞれ選び、記号で答えなさい。

(I) 対峙する

ア ならみ合ったままじつと動かずにいること

イ 話し合って物事を解決しようとする事

ウ 相手のためを思って誠実に向き合うこと

ア ゆったりと

(II) 淡々と

イ あっさりと

ウ しつかりと

問3 〓線部①「係」は、ほかにどのような熟語で言い換えられていますか。文中から抜き出しなさい。

問4 〓線部②「本当にいい子だから出来ることなんです」とありますが、「おじいちやま」はどのような子を「本当にいい子」と言っているのですか。説明しなさい。

問5 〓線部③「正直なことで優しいことは別なんだ。」とありますが、これはどのようなことを言っているのですか。「さくらちゃん」との関係为例にして説明しなさい。

国語（問題用紙） その3

問6 — 線部④「私も寂しかった。」とありますが、どうして「すみれ」は「寂し」と思うのですか。説明しなさい。

問7 — 線部⑤「それ以上に優しい気持ちで、おじいちゃまを愛しているのかもしれない」とありますが、これはどのようなことを言っているのですか。その説明として正しいものを次の中から一つ選び、記号で答えなさい。

ア おじいちゃまの気をひこうと、わざと寂しそうな様子を演じているということ。

イ 死んだおばあちやまのかわりに、おじいちゃまを大切にすることを演じているということ。

ウ 孤独なおじいちゃまをなぐさめようと、大げさによい娘を演じているということ。

エ おじいちゃまのために、親を大切にすることを演じているということ。

問8 — 線部⑥「お互いの役割を、思いやりをもってこなしている、立派な生き物に見えた。」とありますが、このときの「私」の気持ちはどのようなものですか。その説明として正しいものを次の中から一つ選び、記号で答えなさい。

ア 感情を素直に表現することが、生きていく上で重要なことだと感じている。

イ 演技のように大げさな二人のやりとりに、わざとらしさを感じている。

ウ すべての生き物に当てはまる、親子の愛情を示しているように感じている。

エ お互いを思いやる二人の言動に全く共感できず、他人事のように感じている。

【2】 次の文章を読み、後の問いに答えなさい。

ところで、ファッションについては、普段慣れ親しんでいないアイテムを身に着けて街を歩くのは恥ずかしい——といった心理的抵抗が大きい人もいるかと思えます。実際、仲の良い友達が、普段身に着けていないファッション（たとえば、サングラスとか、ミサンガとか）を着けてあらわれたら似合わないと思ってしまうでしょう。

ではなぜ、似合わない、と笑ってしまうのでしょうか。それは構造主義の哲学を踏まえて考えてみるとわかりやすいと思います。構造主義とは、主にフランスで発展していった現代思想のひとつで、（ゴカイを恐れずぐつくりと言えば）

「人間は自由な（a）を持って物事を選んでいくつもりでも、実は何らかの構造（システム）によって（b）を選ばされているだけだよ」という考え方です。

たとえば、次の三つの特徴を持つ人を思い浮かべてください。

・ スーツをチャクヨウし、ネクタイを締めている。

・ 自分自身のことを「私」と呼ぶ。

・ ですます調の丁寧な言葉遣いで話す。

こういった人は街を見渡せばいくらでも見つかると思いますが、では、果たして彼らは自由な意志でそれらの行動を選択していると言つてよいでしょうか？

構造主義的に考えるなら、それは言えません。

というのは、「スーツ+ネクタイ=常識的な社会人」という構造がまず社会の中に存在し、彼らはその構造に従って自分の振る舞いを選択しているにすぎないからです。

→ A 「スーツ」と「ネクタイ」と「社会人」には何の因果関係もありません。だから、もしあなたが本当に自由な意志で振る舞いを決められるならば「スーツ+はちまき」でもよかったです。

→ B 「社会人であること」と「一人称が私であること」と「ですます調の言葉遣いであること」にも何の因果関係もありません。これもあなたの自由な意志で、一人称を「おいら」にして、言葉遣いを「だぜ口調」にしてもよかったです。

そう考えると、本来、選択肢はムゲンにあったはずなのに、なぜか「スーツ+ネクタイ」というスタイルの「イメージ（固定観念）」が社会においてすでに浸透しており、その「イメージ（固定観念）」に従った言動を人間がいつの間にか選

ばされている。よく格闘漫画で「刃物を持った相手は安全である。なぜなら、(c)」というセリフが出てきますが、つまり、人間は、本来裸で生まれてきたにもかかわらず、何かを身に着けるとその身に着けたものが持つ「イメージ(固定観念)」に応じた振る舞いを無意識にしようものだといいことです。

へC) 話をファッションに戻します。スーツやネクタイに特定のイメージがあるように、サングラスやミサングにも当然、特定のイメージがあります。すなわち、「サングラス(ミサング)を身に着けている人ってこんな感じの人だよ」という固定観念があるということです。しかし、このことは逆に言うと、仮にあなたが普段からサングラスを身に着けていない人だとすれば、「あなたはサングラスを身に着けるような感じの人ではない」という固定観念を普段から身に着けており、その固定観念に応じた振る舞いを無意識にしているのだということになります。

そして、その振る舞いが「こういう感じの人だよ」という自己イメージを規定させ、自分にも他者にもそう思い込ませているわけですが、それゆえに、あなたがそのイメージにそぐわないファッションを身に着けると、他者は「似合わない(あれ? 私が知っているあなたのイメージと一致しないぞ)」と言って笑ってくる——もしくは、「自分には似合わない(私が持っている自分自身のイメージと一致しないぞ)」と違和感を覚えるのです。

しかしです。その自己イメージは、本当にあなた自身なのでしようか? あなたが生来そういう人間だから、それらのものを身に着けているのでしょうか?

いいえ、もしかしたらその因果関係は逆であり、「そうしたものを身に着けているから、そのイメージ通りの振る舞いをしていただけ」なのかもしれません。(そして、他者も「あなたがそうしたものを身に着けているから、そのイメージに応じた扱いをしているだけ」なのかもしれません。)

だとしたら、試してみましよう。自分がサングラスを着けて歩いてみたら、どんな振る舞いになるのか。たったそれだけの行動で、「自分はこういう人間だ」という思い込みが、思い込みにすぎなかったことに気づくことができるかもしれない。

もちろん、いきなり友達の前で、いつもと違う格好するのはさすがにハードルが高いでしょう。もし、それを気にするようであれば、知り合いのいない街を歩いてみてください。もちろんそれでも普段と違うことをするのだから心なしか心拍数は上がるでしょう。しかし、すれ違う人は、普段のあなたがサングラスを着ける人かどうかなんてわかりません。だから、堂々と、そのファッションに応じた振る舞いをしてみましょう。もしかしたら堂々と歩いているうちに、だんだんと「このファッションありだな」という気分にもなってくるかもしれません(笑)。

へD) 何より大切なのは、自己イメージなんでもものはファッションによっていくらかでも取り替えのきくものであり、そもそも存在しないのだ、という体験的理解を得ることです。それをシカクすることは、あなたを「意味(ラベル付け)」の呪縛から解き放ち、人生を自由に幸福にしてくれることでしょう。

(飲茶『体験の哲学』)

問1 〓線部(あ)・(お)について、(あ)・(い)・(う)・(お)のカタカナを漢字に直し、(え)の語句の読みがなを答えなさい。

問2 〓〓線部(I)・(II)のことばの意味として正しいものを次の中からそれぞれ選び、記号で答えなさい。

(I) そぐわない
ア めったにない
イ ふさわしくない
ウ 予想できない

(II) 心なし
ア 気のせい
イ ほんの少し
ウ 意外にも

問3 へA) へD) へD)に入ることを正しきものとして正しいものを次の中からそれぞれ選び、記号で答えなさい。

ア また イ そして ウ さて エ そもそも

国語(問題用紙) その5

問4 —線部①について、なぜ「普段身に着けていないファッション」の「友達」を「似合わないと笑ってしまふ」のですか。その説明として正しいものを次の中から一つ選び、記号で答えなさい。

- ア 普段から持つている特定のイメージと一致しないから。
- イ 仲のよい友達に対しては素直にほめられないから。
- ウ 自分の理想とする姿とはかけはなれているから。
- エ 真顔で言う友達を傷つけてしまうから。

問5 (a) (b) に入ることばとして正しいものを次の中からそれぞれ選び、記号で答えなさい。

- ア 行動
- イ 特徴
- ウ 発想
- エ 意志

問6 —線部②について、ここでは「彼ら」はどのような「振る舞い」を選択しているのですか。説明しなさい。

問7 (c) に入る文として正しいものを次の中から一つ選び、記号で答えなさい。

- ア 刃物に頼る相手は自分より弱いことが分かっているからだ
- イ 刃物さえ奪えばあとは攻撃の手段が無くなってしまふからだ
- ウ 刃物を使った行動しかできなくなるからだ
- エ 刃物は相手にとって危険なものであるからだ

問8 —線部③「いきなり友達の前で、いつもと違う格好をするのはさすがにハードルが高いでしょう」とありますが、それはなぜですか。説明しなさい。

問9 —線部④「あなたの中に起きる心の変化」とありますが、筆者はどのような「変化」が「起きる」と想像していますか。説明しなさい。

【3】 次の各問いに答えなさい。

問1 次の①～④について、それぞれの四字熟語の()に適切な漢字を入れ、それらをならべかえるとさらに新しい四字熟語ができます。その四字熟語をそれぞれ答えなさい。

(例) 針(小) 棒大 (異) 口同音 (同) 床異夢 (大) 器晚成 ↓ 大同小異

- | | | | |
|----------|--------|--------|--------|
| ① 一刀両() | 極悪非() | 一()一句 | 片言隻() |
| ② 牽()付会 | 羊頭狗() | 意志薄() | 医()同源 |
| ③ ()病息災 | 十()八九 | 一炊之() | ()田引水 |
| ④ 玉()混交 | ()束三文 | 花()風月 | ()举両得 |

問2 次の①～⑦について、それぞれの文はからだに関する慣用句の説明です。共通するからだの部分を表す漢字を書きなさい。

- ①
 - ・ 思いがけなくて信じられないこと
 - ・ 不意の出来事に驚くこと
 - ・ 自分の欠点をはっきり言われて辛いこと
 - ・ 自分では解決できないこと
- ②
 - ・ 妥協する
 - ・ 関係を絶って分かれること
 - ・ 得意になること
- ③
 - ・ だしぬいてびっくりさせること
 - ・ 恥をかかせること
 - ・ ものごとを最初に始める
- ④
 - ・ うまいことばにだまされる
 - ・ 白状する

国語(問題用紙) その6

- ⑤
 - ・決心すること
 - ・相手の心中を探ること
 - ・本心をありのままに語り合うこと
 - ・味方して応援すること
 - ・責任を果たして楽になること
- ⑥
 - ・対等に張り合うこと
 - ・ほっと安心すること
 - ・期待でわくわくすること
- ⑦
 - ・心につかえていたものがとれること

問3 次の①～⑤の熟語の中で、――線部の読みかたの異なるものを一つ選び、記号で答えなさい。

- ① ア 野|草 イ 野|宿 ウ 原|野 エ 野|外 オ 野|球
- ② ア 気|候 イ 語|気 ウ 気|象 エ 短|気
- ③ ア 氏|名 イ 名|字 ウ 名|義 エ 有|名
- ④ ア 実|体 イ 体|操 ウ 液|体 エ 体|裁
- ⑤ ア 強|力 イ 強|弱 ウ 強|引 エ 列|強 オ 強|敵

問4 次の各文の()に入ることばを後から選び、記号で答えなさい。

- ・勉強はつらいだろうが(①) 頑張ってください。
 - ・僕は(②) 元気になったのに、妹は(③) 治らない。
 - ・(④) 行ったとしても、彼は会ってくれないだろう。
 - ・(⑤) かぜをひいたような(⑥)、今日は休もう。
- ア まだ イ ので ウ どうか エ もう オ どうも カ たとえ

2022年度 同志社国際中学校 入学試験

算 数（問題用紙） その1

(注意) 答えはすべて解答用紙に記入すること。

【1】 次の計算をなさい。また、(2)は□にあてはまる数を求めなさい。

(1) $217 \div (15 - 8) \times 2 - 244 \div 4$

(2) $(1 - \square) \times 1\frac{2}{3} + 0.7 \div 1\frac{3}{4} = 1$

【2】 面積が 2100m^2 のAさんの田んぼでは、 690kg の米がとれました。面積が 4900m^2 のBさんの田んぼでは、 2300kg の米がとれました。 1m^2 でとれる量を比較したとき、Aさんの田んぼでとれる米の量は、Bさんの田んぼでとれる米の量の何倍ですか。

【3】 次のように、あるきまりにしたがって分数が並んでいます。このとき、次の問いに答えなさい。

$$\frac{1}{1} \quad \frac{1}{2} \quad \frac{2}{2} \quad \frac{1}{3} \quad \frac{2}{3} \quad \frac{3}{3} \quad \frac{1}{4} \quad \frac{2}{4} \quad \frac{3}{4} \quad \frac{4}{4} \quad \frac{1}{5} \quad \dots$$

(1) 20番目の分数を答えなさい。

(2) 83番目の分数を答えなさい。

(3) 20番目から83番目の分数の中で、約分できる分数は全部で何個ありますか。

【4】 図において、四角形は1辺10cmの正方形で、曲線は半径10cmの円の一部分です。①と②の面積の差を求めなさい。

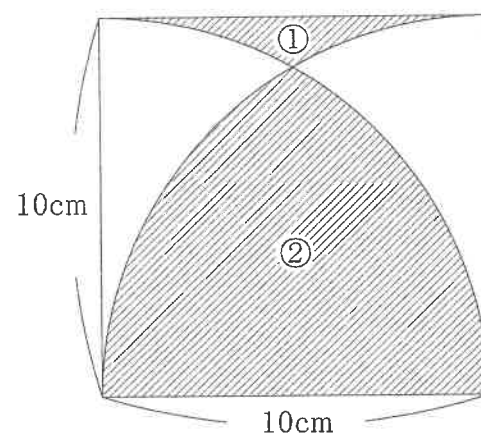

算数（問題用紙） その2

【5】 図のように、直角三角形ABCの一部を折りまげたら、AEとEDの長さの比は2:1でした。次の問いに答えなさい。

(1) 角㊸の大きさを求めなさい。

(2) EFの長さを求めなさい。

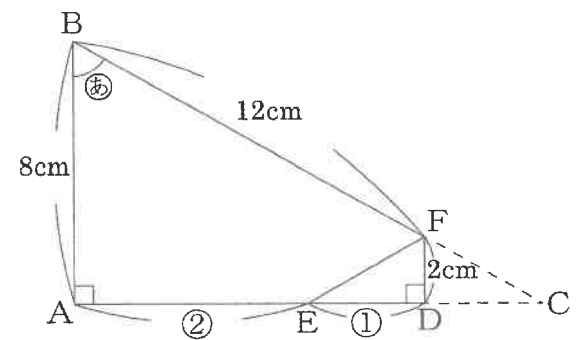

【6】 向かい合う面の目の数の和が7である同じさいころを、いくつかの面をかくして図のように6個積み上げました。2つのさいころが接しているとき、接している面の目の数の和は、それぞれ6です。次の問いに答えなさい。

(1) 面アの目の数を答えなさい。

(2) 面イの目の数を答えなさい。

(3) 面ウの目の数を答えなさい。

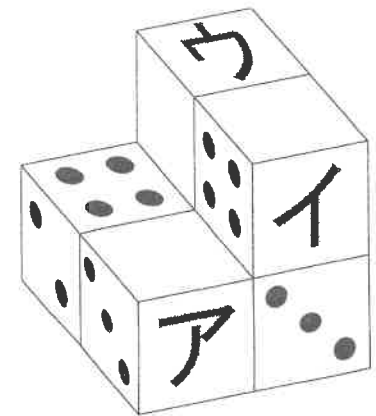

【7】 1辺1cmの立方体を125個はりあわせて、1辺5cmの立方体を作り上げました。図の斜線を付けた部分を反対側までまっすぐくりぬくとき、残る立体の体積と表面積を求めなさい。

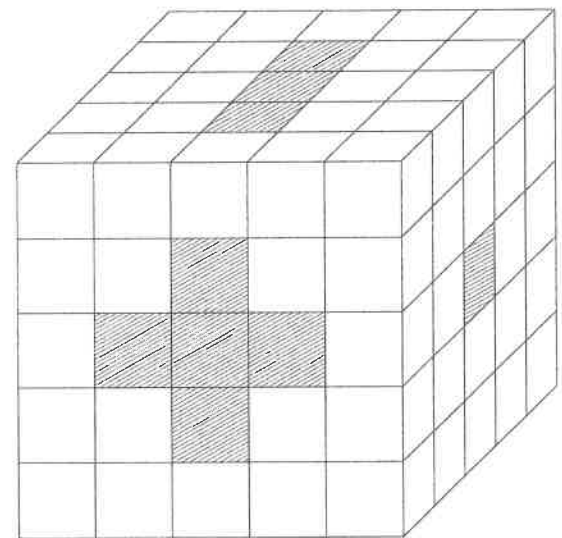

理科 (問題用紙) その1

(注意) 答えはすべて解答用紙に記入すること。

【1】 図1のように、長さ 100cm のバットの G 点とバネばかりを糸でつないで持ち上げると、バットは水平になり、バネばかりの目盛りは 1000g を示した。あとの問いに答えなさい。



図1



図2

- 問1 この状態で A 点と B 点におもりをつるしてバットを水平にした。A 点には 130g のおもりをつるした。
- (1) B 点につるしたおもりのおもさは何 g か。
 - (2) このとき、バネばかりの目盛りは何 g を示すか。
- 問2 次に、問1 でつるしたおもりをすべて取り、バットの中心 C 点に糸を付けかえ (図2)、バネばかりで全体を持ち上げたところバットは水平にはならなかった。そこで、バットの A 点か B 点に、あるおもりのおもりをつるすとバットは水平になった。
- (1) おもりをつるしたのは A 点、B 点のどちらか。
 - (2) つるしたおもりのおもさは何 g か。
 - (3) このとき、バネばかりの目盛りは何 g を示すか。
- 問3 問2 でつるしていたおもりを取り、おもさ 500g のおもりをつるして、バットを水平に保ちたい。そのおもりをつるす位置は C 点の左、右何 cm の位置か。
- 問4 図3のように、糸の位置はバットの中心 C 点のままバットの端の A 点を机の端において糸でつるし、バットを水平にした。バネばかりの目盛りは何 g を示すか。

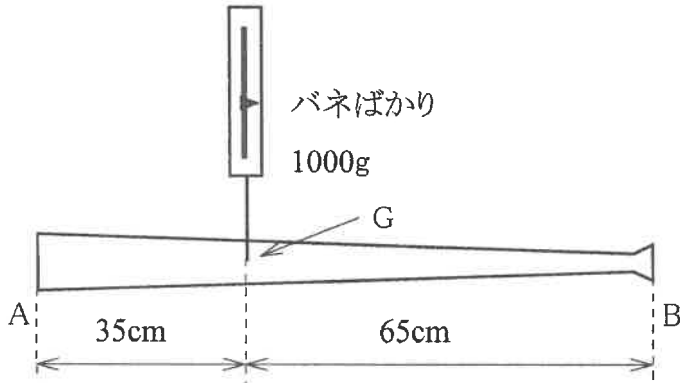

図3

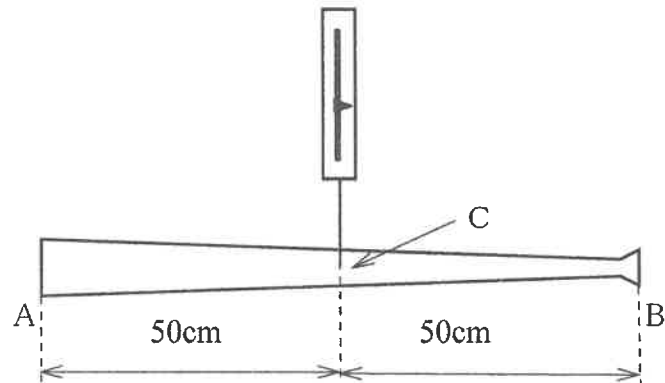
理科 (問題用紙) その2

【2】鉄に塩酸を加えて気体を発生させる実験を行った。次の問いに答えなさい。ただし、実験は右図のような装置を用いて行い、入れた塩酸はすべてフラスコの中に入り、発生した気体はすべて体積を測れるものとする。

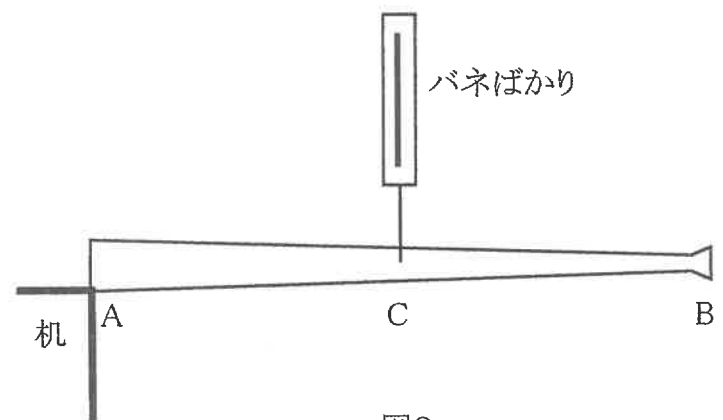
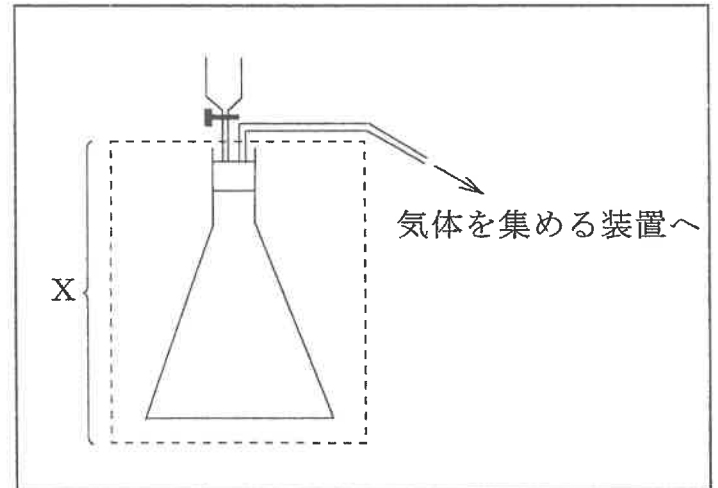

- 問1 このとき発生する気体の名前を答えなさい。
 問2 この気体は、近年、自動車による環境問題の解決に大きく関係している。それは、どのような装置として使用されているか。
 問3 実験に用いる装置について。

(1) Xの部分について、正しいものを次から選んで記号で答えなさい。ただし、黒い四角形は鉄である。

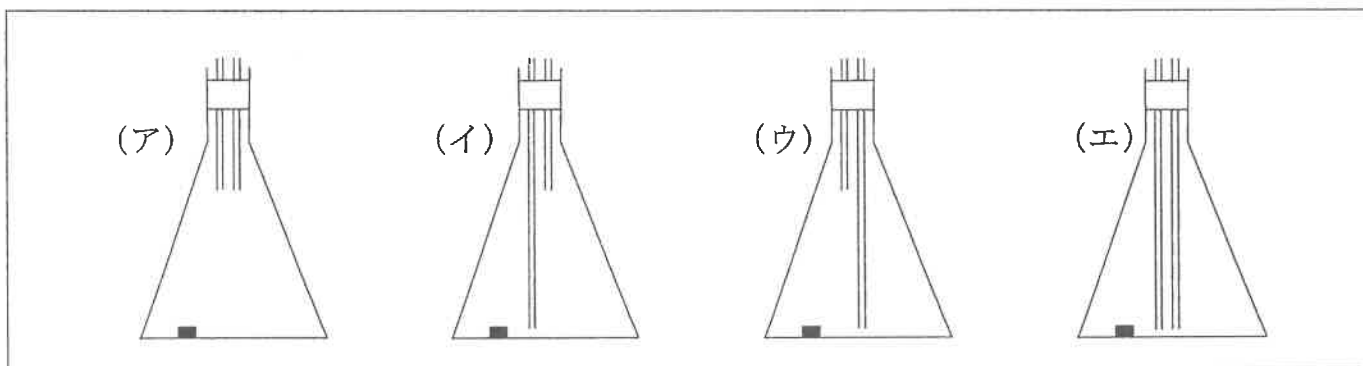

- (2) 発生した気体を集めるときはどのような装置にすればよいか。図の「気体を集める装置へ」につなげて、解答用紙に図を書きなさい。
 (3) (2) で答えた装置は、どのような性質の気体を集めるときに使用するのか、その性質を答えなさい。
 問4 ある濃さの塩酸 75mL に、さまざまなおもさの鉄を反応させて、発生した気体の量を測定した。その結果が次の表である。

実験番号	①	②	③	④	⑤	⑥	⑦
鉄 (g)	0.07	0.14	0.35	0.56	0.63	0.77	0.98
気体 (cm ³)	30	60	150	180	180	180	180

- (1) 実験後に鉄が残っている場合を、実験番号ですべて答えなさい。
 (2) この塩酸 75mL とちょうど反応する鉄は何 g か。
 (3) 鉄も塩酸の成分も余らないようにして、この気体を 600cm³ 発生させたい。そのときの鉄のおもさと塩酸の体積を答えなさい。
 問5 問4 で使った塩酸より 2.5 倍濃い塩酸を使用して、この気体を 540cm³ 発生させたい。この濃い塩酸は最低何 mL 必要か。

理科 (問題用紙) その3

【3】 次の文を読んで、あとの問いに答えなさい。

①植物は、それぞれの種類ごとに決まった季節に花を咲かせ、種子を作る。
 植物の種子の中には栄養分がたくわえられており、それらの栄養分は種子が発芽してからしばらくのあいだ使用され、やがてなくなる。その後、植物は (ア) によって自分で作った栄養分を使うようになる。
 種子の中にたくわえられる栄養分には、でんぷん、タンパク質、脂肪(油)の3種類がある。でんぷんは、(イ) 液を加えると青紫色になる物質である。②私たちは、種子がたくわえた栄養分を食べることによって、その栄養分を自分の体に取り入れている。

- 問1 文中の(ア)(イ)にあてはまる語句をそれぞれ答えなさい。
- 問2 下線部①について。次の(あ)～(お)の花を、咲く順番に並びかえ、2番目と4番目の花を次の(あ)～(お)から選んで記号で答えなさい。ただし、4月を最初、3月が最後になるように並びかえること。
 (あ) キンモクセイ (い) ヒマワリ (う) ウメ (え) ツツジ (お) アジサイ
- 問3 次の植物の種子のうち、脂肪(油)の割合がもっとも多いものを、次の(あ)～(え)から選んで記号で答えなさい。
 (あ) イネ (い) ダイズ (う) トウモロコシ (え) ゴマ
- 問4 下線部②について述べた次の文のうち、内容に誤りがあるものを、次の(あ)～(え)から選んで記号で答えなさい。
 (あ) 種子がふくむ栄養分のうち、でんぷんは、だ液によって分解される。
 (い) 歯でよくかんで飲みこんだあと、種子は、すい臓や胃を通して、さらに細かく消化される。
 (う) 消化された栄養分は主に小腸で吸収され、大腸では水分が吸収される。
 (え) 吸収された栄養分は、血液で全身に運ばれたり、肝臓にたくわえられたりする。

問5 右図の実験装置を用いて、発芽しはじめたころの植物Xの種子(種子X)の呼吸について、実験AとBを行った。実験Aでは副室に二酸化炭素を吸収する薬品を入れ、実験Bでは副室には何も入れなかった。それ以外の点については、A、Bともすべて同じ条件にした。一定の時間が経過した時点で、水てきの位置の移動から、ビーカー内の気体の体積の変化を調べた。気体の体積は、Aでは12 cm³、Bでは3.6 cm³減少していた。Aではビーカーの中の二酸化炭素は、すべて副室の薬品に吸収されるものとする。

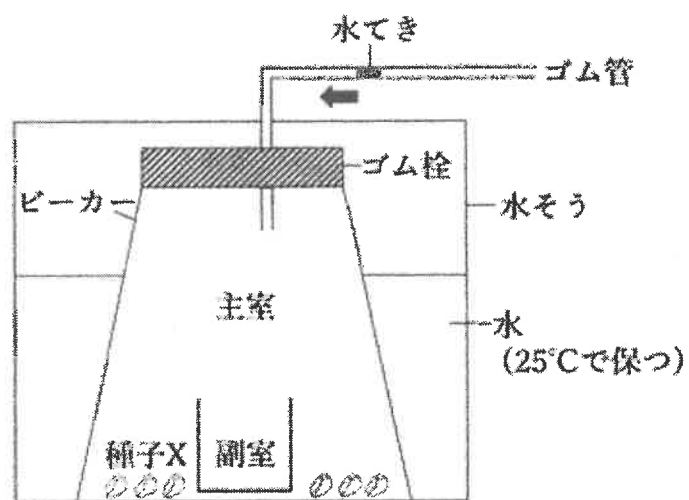

- (1) 呼吸に使われた酸素の体積と、呼吸で放出された二酸化炭素の体積をそれぞれ答えなさい。
- (2) 植物の種子が発芽するためには空気が必要である。空気以外に発芽に必要な条件を、次の(あ)～(え)から2つ選んで記号で答えなさい。
 (あ) 土 (い) 水 (う) 肥料 (え) 適切な温度
- (3) 一部の植物の種子は、(2)の条件がそろっただけでは発芽せず、別の条件を必要とする。例えば、ある植物Yの種子(種子Y)は、発芽するためには種子が光を浴びる必要がある。逆に、別の植物Zの種子(種子Z)は、光を浴びると発芽しなくなってしまう。このように、種子Yと種子Zは、正反対の性質をそなえているが、これらの性質は、それぞれの植物が暮らす環境の中で有利にはたらいている。植物Y、植物Zはどのような植物だと考えられるか。次の(あ)～(え)からそれぞれ選んで記号で答えなさい。
 (あ) 多くの植物が葉をしげらせているため、タイミングをみはからって発芽しないと、発芽しても光を浴びることができずに、すぐにかれてしまうような場所で育つ植物。
 (い) 植物の芽生えを好んで食べる、草食動物が多く生息する場所で育つ植物。
 (う) 雨が少なく、表面は乾燥しがちだが、十分な水分がある地中深くで芽生える植物。
 (え) 寒い冬を小さな芽生えの状態であえぬく植物。

理科 (問題用紙) その4

【4】次の文を読んで、あとの問いに答えなさい。

右の図は、ある新聞にのっていた暦(京都)を、3日おきに3日分集めたものである。ただし、一部の情報をあえて消してあり、時刻は24時制で表示されている。

ここで「旧」と書かれている日付は旧暦(1872年まで使われていた暦)による日付で、月の満ち欠けをもとに決められていた。

月と太陽の見える方向が同じになった時の月を(a)というが、旧暦では(a)から次の(a)までを1ヶ月としていて、毎月1日は必ず(a)になる。

そのため、旧暦では季節を判断しにくいことが多かったので、昔の農作業などにおいては、①太陽の見える位置から決める「二十四節気」が重要であった。地球は太陽のまわりを(現在の)1年に1周して、このために季節が移り変わっていく。

あすの暦	あすの暦	あすの暦
□月□日 (旧 □月17日)	□月□日 (旧 □月20日)	□月□日 (旧 □月23日)
日出 4.43	日出 4.42	日出 4.42
日入 19.10	日入 19.11	日入 19.12
月出 21.43	月出 23.46	月出 0.44
月入 6.40	月入 9.43	月入 12.34
月齢 16.4	月齢 19.4	月齢 22.4

二十四節気は、この1周を24等分し、それぞれの地点に地球が来る時を示して、*、「小暑」「大寒」など、その時の気温を表すものもあれば、「啓蟄」のように、生物のようすを表すものもある。中でも大きな節目となるのが「八節」である。これらは、共通する漢字から「四立 二至 二分」ともよばれ、左、および下の図のようにまとめられる。

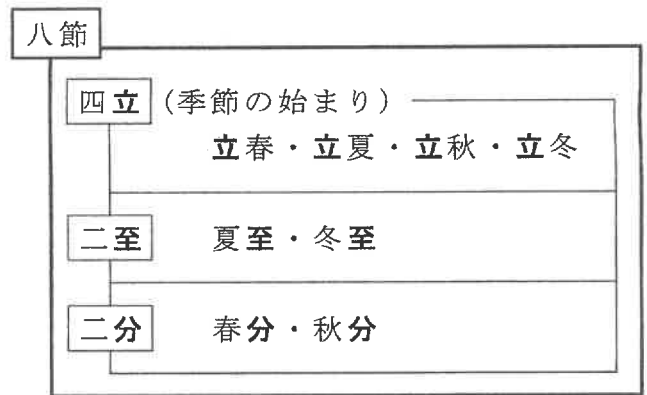
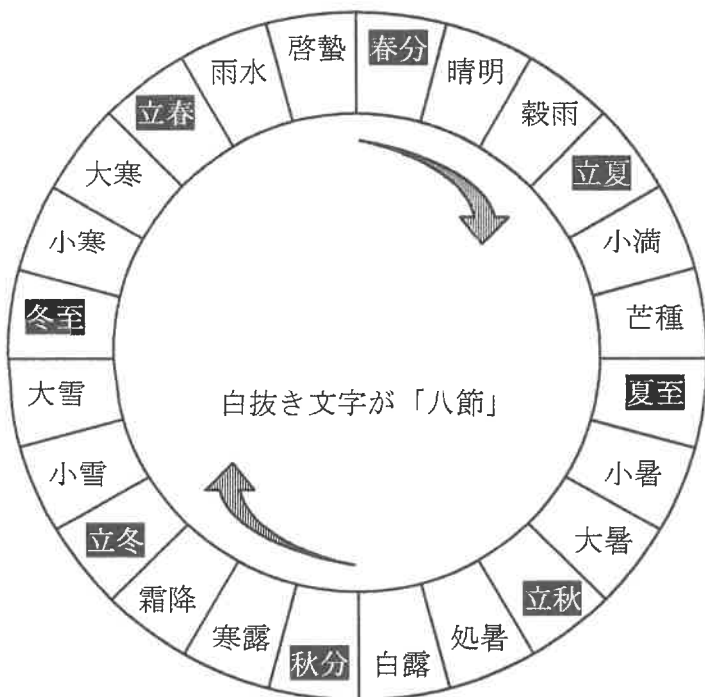

日常生活において、次のような語句を聞いたことがあると思うが、これらは八節をもとに、二十四節気とは別に決められた「雑節」とよばれるものである。

土用 四立の前の18日間。ただし、最近は [b] 前のものを指すことが多い。[b] 前の土用の丑の日にうなぎを食べる風習が生まれたのは、江戸時代以降といわれる。

節分 文字通り「季節の分かれ目」のことで、もともとは四立の前日。今では [c] の前日をさす。昨年は124年ぶりに節分が { d } 月 { e } 日となった。

彼岸 (f) の日と、前後の3日ずつを含めた7日間のこと。お墓参りをする人が多い。

二百十日、二百二十日

いずれも [g] から数えた日数のこと。②この時期に台風がやって来ることが多いとされ、米づくりにたずさわる人が特に気をつける時期である。

四季が明確な日本では、季節を表す語句が豊富にある。ここまで述べたようなことがらに日頃から関心を持ち、季節を楽しみながら日々過ごしたいものである。

※ それぞれの地点に来た瞬間を指す場合、その瞬間を含む日を指す場合、その瞬間から、次の二十四節気までの期間を指す場合の、いずれの場合もある。

理 科 (問題用紙) その5

問1 次の指示にしたがって、最初の文の空らんにあてはまる語句などを答えなさい。

- (1) (a) にあてはまる語句を答えなさい。
- (2) [b] [c] [g] にあてはまるのは、四立のいずれかである。それぞれ答えなさい。
- (3) { d } { e } にあてはまる数字をそれぞれ答えなさい。
- (4) (f) にあてはまる語句を、次の(あ)～(き)から選んで記号で答えなさい。
(あ) 四立 (い) 二至 (う) 二分 (え) 土用 (お) 節分
(か) 二百十日 (き) 二百二十日

問2 最初の暦の図について。

- (1) これはおおよそいつ頃のものか。二至二分の4つの中から選んで答えなさい。
- (2) (1) よりも少し前、少しあとのどちらか。そのように判断した理由とともに答えなさい。

問3 下線部①について。次のような太陽が見られるのは、八節のうちのいずれか。それぞれ答えなさい。なお、あてはまるものが2つ以上ある場合はすべて答えること。

- (1) 日の出の方角が、真東である。
- (2) 日の出の方角が、もつとも北よりである。

問4 下線部②について。

- (1) 次の文のうち、台風と風の向きについて正しく書かれているものを、次の(あ)～(え)から選んで記号で答えなさい。
(あ) 台風の中心から外に向かって、時計回りに強い風が吹いている。
(い) 台風の中心から外に向かって、反時計回りに強い風が吹いている。
(う) 外から台風の中心に向かって、時計回りに強い風が吹いている。
(え) 外から台風の中心に向かって、反時計回りに強い風が吹いている。
- (2) 次の文のうち、この時期の台風の動きについて正しく書かれているものを、次の(あ)～(え)から選んで記号で答えなさい。
(あ) 日本に近づくと、この時期の天気の変り変わりと同じように、東から西に進むことが多い。
(い) 日本に近づくと、この時期の天気の変り変わりと同じように、西から東に進むことが多い。
(う) 日本に近づくと、この時期の天気の変りわりとは逆に、東から西に進むことが多い。
(え) 日本に近づくと、この時期の天気の変りわりとは逆に、西から東に進むことが多い。

社 会（問題用紙） その1

（注意） 答えはすべて解答用紙に記入すること。

【1】 次のA～Dは、ある世紀の世界の様子について書かれた文章です。それぞれの文章を読んで、以下の問いに答えなさい。

A：1世紀前後の世界

東アジア世界で早くから国家としてのまとまりをもっていた中国は、①周辺の国や地域にも関心を持ち、記録を残しました。その記録から、（ 1 ）時代以降の日本列島の様子を知ることができます。『漢書』や『後漢書』の記録の中で、日本列島は「倭」と呼ばれ、その中の奴国の王が、中国の皇帝に使いを送り、金印をあたえられたことが記されています。その後の倭は、②戦乱で混乱した、と書かれています。

B：8世紀の世界

この世紀には、唐を中心とした東アジア、③イスラム帝国を中心とした西アジア、キリスト教国を中心としたヨーロッパ、と3つの文化圏が成立しました。唐の時代の中国では、（ 2 ）の道を通じて西アジアやヨーロッパとの交流も盛んにおこなわれ、④東大寺の（ 3 ）には、この道を通じて日本に持ちこまれたと考えられる宝物がのこっています。

C：13世紀の世界

この世紀は（ 4 ）の勢力が、ユーラシア大陸の東西にまたがる史上空前の大帝国をうちたてた時代でした。（ 4 ）は中国にせめこんで元という国をつくり、⑤2度にわたって日本の九州北部にせめてきました。この元との戦いから50年ほどのちに、北条氏は（ 5 ）氏らによってたおされて鎌倉幕府は滅亡し、⑥室町幕府が開かれました。

D：16世紀の世界

この世紀には、西ヨーロッパの人々がアジアやアフリカ、南北アメリカに進出、西ヨーロッパを中心に世界の一体化が始まりました。（ 6 ）・スペインは、世界各地に植民地や拠点をつくり、貿易によってばく大な利益をあげました。（ 6 ）によって日本には鉄砲が伝わり、同時期にキリスト教も伝来し、ヨーロッパの文化が日本の人々に知られるようになっていきました。日本で産出される（ 7 ）や、明の生糸・絹織物を中心に貿易が盛んにおこなわれ、⑦東南アジア各地に日本町ができました。

問1 文章中の（ 1 ）～（ 7 ）にあてはまる語句を、漢字またはカタカナで答えなさい。

問2 下線部①について。こうした中国の歴史書にならって、日本でも『古事記』『日本書紀』といった歴史書がつくられました。この『古事記』『日本書紀』が完成した世紀として正しいものを下の（ア）～（エ）から1つ選んで、記号で答えなさい。

（ア）2世紀 （イ）4世紀 （ウ）6世紀 （エ）8世紀

問3 下線部②について。この時期の日本に戦乱がおこっていたことが吉野ヶ里遺跡からも分かります。吉野ヶ里遺跡の説明として正しいものを下の（ア）～（カ）から3つ選んで、記号で答えなさい。

（ア）この遺跡の集落は、まわりが深いほりで囲まれている。

（イ）この遺跡は貴重な縄文遺跡群の1つとして、世界文化遺産に登録されている。

（ウ）この遺跡からは、矢じりのささった人骨が見つかっている。

（エ）この遺跡には、前方後円墳があり、王の墓と考えられている。

（オ）この遺跡は福岡県にあり、邪馬台国だったのではないかと考えられている。

（カ）この遺跡からは、炭になった米や木製の農具が見つかっている。

社会（問題用紙） その2

- 問4 下線部③について。現在、イスラム教徒が大多数をしめるサウジアラビアについて説明した文として正しいものを下の（ア）～（オ）から3つ選んで、記号で答えなさい。
- （ア）砂漠やけわしい山がく地帯が多く、首都のリヤドは雨のほとんど降らない乾燥地域である。
- （イ）イスラム教の聖地であるメッカがあり、イスラム教徒は1日5回、メッカに向かって祈りをささげ、1年に1回、メッカに巡礼することが決められている。
- （ウ）小学校から大学、レストランなど、イスラム教の教えにもとづいて男女別々の施設になっており、女性が外出する際は顔や体を黒い衣服でおおっている。
- （エ）牛肉やアルコールを食べたり飲んだりすることがイスラム教の教えで禁じられている。
- （オ）日本が最も石油を輸入している産油国で、石油の値段などを通じて世界に大きな影響力をもっている。
- 問5 下線部④について。この寺をつくった聖武天皇が、中国から日本に鑑真を招いた理由を説明しなさい。
- 問6 下線部⑤について。この出来事と関係の深い語句を下の（ア）～（オ）からすべて選んで、記号で答えなさい。
- （ア）北条政子 （イ）石るい （ウ）防人 （エ）火薬兵器 （オ）有田焼
- 問7 下線部⑥について。この時代について説明している文として正しいものを下の（ア）～（エ）から1つ選んで、記号で答えなさい。
- （ア）この時代に農村などに住む百姓や、商人と職人からなる城下町に住む町人たちは、武士に支配され、ねんぐなどを納めて武士のくらしを支える身分とされた。
- （イ）この時代の後期にはコメの不作や、開国して貿易が始まったことによる品不足で、ものの値段が激しく上がったため、生活に苦しむ人々は世直しを求めて一揆や打ちこわしを各地でおこした。
- （ウ）この時代の後期には戦乱が続き、大名同士の争いが絶えず、山城国の南部では、村に住む武士が農民と力を合わせて立ち上がり、8年間にわたって自分たちの手で政治をおこなった。
- （エ）この時代の農民は国から割りあてられた土地を耕し、税として米を地方の役所に納めたり、また、兵士として都や北九州の守りについたりする農民もいた。
- 問8 下線部⑦について。この日本町は17世紀の後半よりおとろえ、消滅していきます。それはなぜだと考えられますか。説明しなさい。
- 問9 下の（あ）・（い）について。（あ）の人物が活躍した世紀、（い）の出来事がおきた世紀と同じ世紀をA～Dから1つずつ選んで、記号で答えなさい。
- （あ）マゼラン （い）中国での製紙法の発明

【2】 次のA～Gは、19世紀以降の日本について書かれた文章です。それぞれの文章を読んで、以下の問いに答えなさい。

- A 外務大臣の小村寿太郎が（ 1 ）と交渉をおこない、輸入品にかかる税金を日本が決めることができるようになり、不平等条約が改正されて、欧米諸国と対等な立場に立つことができるようになりました。
- B 国会を開き、（ 2 ）をつくることを求める動きが各地に広がると、政府は人々の声の高まりを無視することはできなくなり、国会を開くことを約束しました。
- C 満州にいた日本軍は、南満州鉄道の線路を爆破し、これを中国軍のしわざだとして攻撃を始め、翌年には「満州国」をつくって軍の考えにそった政治をすすめていきました。

2022年度 同志社国際中学校 入学試験

社会（問題用紙） その3

- D 関東大震災で経済は大きな打撃を受け、さらにその6年後に（ 1 ）で始まった不景気が、日本にもおしよせ、不景気はよりいっそう深刻なものとなりました。
- E 明治政府は、これまで各地に置かれていた藩を廃止し、新たに県や府を置き、政府が任命した役人にこれを治めさせました。
- F ペキンの近くで日本軍と中国軍とのしょうとつがおこり、これがきっかけとなって日本と中国との8年間にわたる全面戦争が始まりました。
- G この戦争は（ 1 ）のなかだちで講和条約が結ばれ、サハリンの南部と満州の鉄道などを得て、韓国を日本の勢力のもとに置くことを、相手国に認めさせました。

- 問1 上の文章の（ 1 ）・（ 2 ）にあてはまる語句を答えなさい。
- 問2 上の文章をおこった順番にならばなさい。ただし4番目におこったことは、解答欄にしめしてあります。

【3】高知県について説明した次の文章を読んで、以下の問いに答えなさい。

高知県は、太平洋に面していて、沖を（ 1 ）が流れています。北には四国山地がちなり、西部には、四国で最も長い（ 2 ）が流れています。昔から、遠くの海でマグロや（ 3 ）をとる漁業がおこなわれてきました。近くの海や、（ 2 ）などの川でも漁業がおこなわれています。①また、とるだけではなく、魚の卵をふ化させ、放流して、増やしてとる漁業もおこなわれています。県全体の面積の大半は②森林であり、③林業も盛んです。高知平野では、あたたかい気候を利用し、他の地域より早い時期に収かく・出荷をする（ 4 ）栽培が盛んで、（ 5 ）の2019年の収かく量は高知県が全国1位です。かつては米の④二期作も盛んにおこなわれていました。

（高知県庁ホームページより作成）

- 問1 （ 1 ）にあてはまる海流を下の（ア）～（エ）から1つ選んで、記号で答えなさい。
（ア）千島海流 （イ）日本海流 （ウ）対馬海流 （エ）リマン海流
- 問2 （ 2 ）にあてはまる語句を下の（ア）～（オ）から1つ選んで、記号で答えなさい。
（ア）江の川 （イ）吉野川 （ウ）筑後川 （エ）四万十川 （オ）紀ノ川
- 問3 次の表Iは、（ 3 ）の2018年における漁かく量の上位5位までの都道府県をあらわしています。この魚を下の（ア）～（エ）から1つ選んで、記号で答えなさい。
（ア）サンマ （イ）サケ （ウ）カツオ （エ）ウナギ

I

	都道府県名	漁かく量（百トン）
1位	静岡	814
2位	宮城	314
3位	東京	293
4位	高知	239
5位	宮崎	146

（『地理統計要覧 2021年版』二宮書店より作成）

- 問4 （ 4 ）にあてはまる語句を漢字で答えなさい。
- 問5 （ 5 ）にあてはまる野菜を下の（ア）～（オ）から1つ選んで、記号で答えなさい。
（ア）ナス （イ）トマト （ウ）キャベツ （エ）タマネギ （オ）ダイコン
- 問6 下線部①について。このような漁業のことを何といいますか。漢字で答えなさい。
- 問7 下線部②について。日本の国土面積のうち、森林がしめる割合として適切なものを下の（ア）～（エ）から1つ選んで、記号で答えなさい。
（ア）2分の1 （イ）3分の2 （ウ）4分の3 （エ）5分の4

社会（問題用紙） その4

問8 下線部③について。

- (1) 次の林業についての文のうち、正しいものを下の(ア)～(エ)から2つ選んで、記号で答えなさい。
- (ア) 第二次世界大戦後、日本では木材が不足したため、人工林が増加した。
 - (イ) 林業では、杉の場合であれば、木材として原木市場や製材工場に運ばれるまでに、苗木を植えてから約10年かかる。
 - (ウ) 外国の木材の方が国産の木材よりも値段が安いことなどから、木材の国内生産量は輸入量を下回っている。(2019年)
 - (エ) 林業で働く人の数が、2010年からの2015年までの間に約1.5倍に増えたのは、国内で使われる木材の量が大幅に増えているためである。
- (2) 人工林では、間ばつをすることで木が育ちやすくなります。なぜ間ばつをすることで木が育ちやすくなるのですか。説明しなさい。
- (3) 高知県では、間ばつした木を「木質 A」として利用し、ボイラーや発電機などの燃料として使う取り組みが始まっています。Aは、動植物などから作り出される生物資源のことをさしています。Aにあてはまる語句をカタカナ5字で答えなさい。
- (4) 下の(ア)～(エ)は、2019年における木材、小麦、天然ゴム、石炭の日本の最大の輸入先の国ぐにです。木材の最大の輸入先の国を下の(ア)～(エ)から1つ選んで、記号で答えなさい。

(ア) オーストラリア (イ) アメリカ (ウ) インドネシア (エ) カナダ

問9 下線部④について。二期作とは何ですか。説明しなさい。

問10 高知県などでは右のようなかんばんを目にすることがあります。

このかんばんは何のために設置されていますか。説明しなさい。



問11 次の表Ⅱは、2019年の高知市、鳥取市、高松市、松本市の月ごとの平均気温(℃)と降水量(mm)をまとめたものです。高知市のものを下の(ア)～(エ)から1つ選んで、記号で答えなさい。

(首相官邸ホームページ)

Ⅱ

		1月	2月	3月	4月	5月	6月	7月	8月	9月	10月	11月	12月
(ア)	気温	-0.4	0.2	3.9	10.6	16.0	19.9	23.6	24.7	20.0	13.2	7.4	2.3
	降水量	36	44	80	75	100	126	138	92	156	102	55	28
(イ)	気温	4.0	4.4	7.5	13.0	17.7	21.7	25.7	27.0	22.6	16.7	11.6	6.8
	降水量	202	160	142	109	131	152	201	117	204	144	159	194
(ウ)	気温	5.5	5.9	8.9	14.4	19.1	23.0	27.0	28.1	24.3	18.4	12.8	7.9
	降水量	38	48	83	76	108	151	144	86	148	104	60	37
(エ)	気温	6.3	7.5	10.8	15.6	19.7	22.9	26.7	27.5	24.7	19.3	13.8	8.5
	降水量	59	106	190	244	292	346	328	283	350	166	125	58

(『中学校社会科地図』帝国書院より作成)

問12 下の(ア)～(エ)は、高知県をふくめた四国地方の県について説明した文です。正しい内容のものを(ア)～(エ)から2つ選んで、記号で答えなさい。

- (ア) 徳島県の西部は、高知県の東部と接している。
- (イ) 高知県は、阿波踊りが生まれた場所として知られている。
- (ウ) 愛媛県は、広島県と瀬戸大橋で結ばれている。
- (エ) 香川県は、県の面積に対するため池の密度が全国1位である。

社 会（問題用紙） その5

【4】 次の子どもに関する文章を読んで、以下の問いに答えなさい。

現在、日本では7人に1人の子どもが（ 1 ）状態にあります。①子どもの（ 1 ）というと、経済的に困っており、生活に苦しんでいる、すなわち経済的困きゅうの問題であると考えがちです。もちろん経済的困きゅうも深くかかわっていますが、それだけの子どもはほとんどいません。相談できる人がいない、SOSが届かないなど、社会の中で孤立してしまう問題があります。衛生的な生活習慣がないことや、ぎゃくたい、DV（家庭内暴力）などにより、安心して育つ環境をなくしてしまっているという問題もあります。日本語の読み書きに難しさがある、学習のつまずきを取り戻す機会がないなど②学びの環境をうしなっているという問題もあります。③こうした困難が経済的困きゅうと複雑にからみ合っているのが子どもの（ 1 ）だと、私たちは考えています。

（厚生労働省ホームページより作成）

問1 文章中の（ 1 ）にあてはまる語句を漢字2字で答えなさい。

問2 この文章にあるような現実がある一方で、日本国憲法は、すべての国民に対して以下の権利を保障しています。 ・ にあてはまる語句をそれぞれ漢字2字で答えなさい。

<input type="text" value="A"/> で <input type="text" value="B"/> 的な生活を営む権利

問3 世界的には、1989年に子どもの権利条約が国際連合で採択されました。この条約に基づいた国際的な支援を、世界中の子どもに対しておこなっている国際連合の機関の名前を答えなさい。

問4 下線部①について。

（1）厚生労働省は、こうした問題の解決を目指す以外にも、さまざまな問題解決のための仕事をしています。厚生労働省の仕事として適切でないものを下の（ア）～（エ）から1つ選んで、記号で答えなさい。

- （ア）国立病院の運営や、伝染病の対策をおこなう。
- （イ）食品や薬の安全を監視する。
- （ウ）労働者の働く時間や賃金を守る。
- （エ）経済を活性化させるため、企業（会社）を応援する。

（2）経済的困きゅうの背景のひとつに、派遣労働者や契約社員、パートタイマーなど非正規労働者の割合が増えていることがあげられます。非正規雇用がなぜ経済的困きゅうの理由になるのですか。低賃金であること以外の理由を1つ説明しなさい。

問5 下線部②について。日本で義務教育が9年間となり、教育基本法や学校給食法によって男女共学や学校給食が定められたのはいつですか。下の（ア）～（エ）から1つ選んで、記号で答えなさい。

- （ア）1890年代 （イ）1930年代 （ウ）1940年代 （エ）1960年代

問6 下線部③について。この文章にしめされる以外にも、さまざまな社会の問題があります。これらの問題について、下の問いに答えなさい。

（1）さまざまな社会の問題の解決をすすめるために私たちができることのひとつに、国や地方の政治に参加することがあります。中学生でもできる政治参加を、下の（ア）～（カ）から3つ選んで、記号で答えなさい。

- （ア）地方自治体の首長や議員を選挙で選ぶ。
- （イ）条例を制定したり、改定したりする。
- （ウ）デモ行進に参加する。
- （エ）認められた住民投票に参加する。
- （オ）地方自治体に対する提案書を作成し、提出する。
- （カ）市区村長に立候補する。

社 会（問題用紙） その6

(2) こうしたさまざまな社会の問題に対して、国会は、国のルールやきまりを決めることができます。国のルールやきまりを定めることを何といいますか。漢字2字で答えなさい。

【5】次の資料は、世界のさまざまな問題についてまとめたものです。資料を見て、以下の問いに答えなさい。

- ・障がいをもつ人や少数民族などのマイノリティに対する があること
- ・ の排出量が増加し、地球が温暖化していくこと
- ・人種や宗教のちがいなどにより迫害を受けるおそれがあるため、国外に逃げている がいること
- ・世界には十分な量の があるといわれているにもかかわらず、多くの人びとが飢えで苦しんでいること

問1 上の資料の ~ にあてはまる語句を下の(ア)~(キ)から1つずつ選んで、記号で答えなさい。

- (ア) 食料 (イ) 人権 (ウ) 難民 (エ) 二酸化炭素
(オ) 水素 (カ) 差別 (キ) 酸性雨

問2 世界のさまざまな社会の問題に、国家の立場を離れ、市民の立場で取り組む非政府組織のことを何といいますか。アルファベット3字で答えなさい。

【6】次の憲法前文の一部を簡単にした文章を読んで、(1) ~ (3) にあてはまる語句を下の(ア)~(ケ)から1つずつ選んで、記号で答えなさい。

日本国民は、わたしたちと子孫のために、世界の人びとと仲良く協力し合い、(1) のもたらす恵みを国土の全体にわたって確かなものにし、政府の行為によって再び(2) の災いがおこることのないように決意し、(3) が国民にあることを宣言して、この憲法を定める。

- (ア) 戦争 (イ) 象徴 (ウ) 感染症 (エ) 自然 (オ) 平和
(カ) 主権 (キ) 基本的人権 (ク) 公共の福祉 (ケ) 自由

2022年度 同志社国際中学校 入学試験

英語（問題用紙） その1

(注意) 答えはすべて解答用紙に記入すること。

【1】 Read the following text and answer the questions.

Hello, this is 8th grader Bethany Barns of the Loonburn Middle School newspaper. It has been 30 years since a circus came to town. This month, I want to tell you about Top Circus. My grandfather and father used to go. They often told me about the clowns, animals, acrobats, and tightrope, so I was very excited to finally experience a circus.

The first performance was the tightrope, where a person performs tricks on stretched rope. High above the floor, there were two platforms separated by a rope. A man and a woman stood on a platform in front of the rope. Then the man started to walk carefully, one step after another, across the rope. His arms were spread out while holding a plate in each hand. There was a glass of water on each plate. The woman was standing on the man's shoulders as he walked across the rope. There was complete silence while the man walked balancing plates, water, and the woman on his shoulders. The crowd cheered when he reached the other side. Next, two other men walked out and sat on the rope. A woman, carrying two plates with three eggs on each, walked across the rope. Balancing the plates, she carefully hopped over the two men and successfully reached the opposite platform without an egg falling.

For the next performance, a giant cage was lowered from the ceiling to the ground. A man led five lions into the cage. Inside, there were chairs placed in a circle. For a few minutes, the lions walked between the chairs. After this, they climbed up and sat on the chairs. With a signal from the man, the lions came down and formed a row. Then the lions took turns jumping over each other. One after another, each lion would stand still on all four legs and wait for the next lion to leap over it. The lions repeated this act of jumping over each other for several minutes. Lastly, each lion climbed back up onto a chair, and they opened their mouths wide. The man approached each lion one by one and stuck his head in its mouth. People clapped each time the man took his head out of a lion's mouth.

After the show, grandfather, father, and I talked about which performance we enjoyed most. My grandfather said he enjoyed the clowns jumping through flaming rings most. My father liked the women juggling knives while riding unicycles. He said that they didn't have that performance when they used to go. For me, the tightrope was the best. I hope you enjoyed this report for our school newspaper. If you can, go see Top Circus!

(1) Which three statements match the text? Choose from (A) ~ (I).

- (A) This was Bethany's first time to go to a circus.
- (B) Bethany's grandfather used to jump through flaming rings.
- (C) A man balanced a lion on his shoulders in a performance.
- (D) Some animal acts were performed inside a cage.
- (E) A man balanced eggs on a plate.
- (F) A woman balanced glasses of water on a plate.
- (G) The lions took turns jumping over the man.
- (H) Bethany's grandfather and father taught her about the circus.
- (I) Bethany works for the local newspaper company.

英語（問題用紙） その2

(2) Answer the following questions. Choose the best answer from (A) ~ (D) .

- ① What is the best title for this text?
 (A) Top Circus Lion Show
 (B) A School Trip to Top Circus
 (C) Over 30 Years of Top Circus
 (D) An Evening at Top Circus
- ② Who is the author of this article?
 (A) a performer (B) a student
 (C) a teacher (D) a parent
- ③ How many eggs did the performer carry across the tightrope in total?
 (A) three (B) five
 (C) four (D) six
- ④ What did the woman hop over?
 (A) A woman balancing eggs
 (B) Two men sitting on the rope
 (C) A woman standing on the man's shoulders
 (D) Two men balancing glasses of water
- ⑤ How many times did the man put his head in a lion's mouth?
 (A) two (B) four
 (C) three (D) five
- ⑥ Which performance did Bethany's father enjoy most?
 (A) The lion show inside the cage
 (B) The people walking on the tightrope
 (C) Women juggling knives on unicycles
 (D) Clowns jumping through flaming hoops

(3) Which Top Circus performance do you think is the scariest? Explain why. Write your answer in three to four sentences in English.

(4) What do you think about using animals in the circus, zoos and live shows? Explain your answer in three to four sentences in English.

【2】 Look at the underlined part of each word. Choose the one that sounds different from the others from (A) ~ (D) .

- | | (A) | (B) | (C) | (D) |
|-----|------------------|--------------------|------------------|--------------------|
| (1) | music <u>ian</u> | emot <u>ion</u> | creat <u>ion</u> | televis <u>ion</u> |
| (2) | br <u>ea</u> k | br <u>ea</u> kfast | <u>a</u> te | st <u>a</u> y |
| (3) | p <u>a</u> rk | c <u>a</u> r | h <u>ea</u> rt | h <u>ea</u> rd |
| (4) | c <u>ou</u> ntry | f <u>ou</u> nder | p <u>ou</u> nd | <u>ou</u> t |
| (5) | f <u>oo</u> d | l <u>o</u> se | sh <u>oe</u> s | w <u>om</u> en |
| (6) | th <u>ou</u> ght | th <u>in</u> k | th <u>i</u> s | th <u>um</u> b |

英語（問題用紙） その3

【3】 Read the following text and answer the questions.

In Japan, soccer is becoming more popular every year. Japanese teams usually have the initials “FC” at the end of their name to show that they are a football club. The JFA is the national soccer organization in Japan. The “F” stands for “football,” so why is it called soccer in Japan?

Soccer has a long history, but the rules of the game were first written down in England in 1863 by the Football Association. At that time everybody called the sport “football,” but there was another sport that used the same name. Rugby football was also first played in England and is now popular around the world. With two “football” sports, some people wanted to have an easier name to use. In the 1880s, students at Oxford University shortened the names. They started to call rugby football “rigger,” and association football “soccer.” By the 20th century, however, the two sports were mainly called rugby and football.

In the United States, another sport developed from both rugby and football. This new sport was called “gridiron football,” but most Americans dropped the word “gridiron” from the name. Nowadays, most people outside the United States call this sport American football. In 1913, the United States Football Association was established but later changed its name to the United States Soccer Football Association, and is now called the United States Soccer Federation.

When soccer came to Japan from England, clubs used the word “soccer” to describe the sport. This name has become the most common. So next time you see a Japanese football club playing a sport they call soccer, you’ll know why the two names exist.

(1) Answer the following questions. Choose the best answer from (A) ~ (D) .

- ① How many sports are mentioned in the reading?
 - (A) one
 - (B) two
 - (C) three
 - (D) four
- ② Why did some people make the name “rigger”?
 - (A) It is because there were three football sports.
 - (B) They wanted to make an easier name to call rugby.
 - (C) They wanted to make a new sport.
 - (D) It is because American students copied them.
- ③ What organization would soccer players in the United States belong to nowadays?
 - (A) FA
 - (B) USSFA
 - (C) USSF
 - (D) USFA

(2) Write one word in (1) ~ (10) to complete a summary of the text above.

Soccer has become a popular sport in Japan. In Japan, the sport is (1) soccer, but club names end with FC, which means (2) club. Rules for modern day soccer were (3) in England. When soccer started in England, its name was football, but it (4) this name with rugby football. Because of this, some students (5) rugby football to “rigger,” and association football to “(6).” In America, (7) sport called gridiron football was (8) from rugby and football. People don’t usually use the word gridiron football (9) they are talking about American football. It’s very confusing that in Japan clubs are called football clubs, but the sport is (10) as soccer.

英語（問題用紙） その4

【4】 Choose the best word from (A) ~ (D) to complete each sentence.

- (1) I asked John to () along some friends to the party.
 (A) bring (B) dance (C) call (D) drive
- (2) If there's something you haven't tried, you should () it a try before giving up.
 (A) do (B) have (C) bring (D) give
- (3) Do you get () with your sisters and brothers?
 (A) between (B) along (C) beside (D) for
- (4) Please turn () page 15.
 (A) under (B) up (C) to (D) out
- (5) You should take other people's feelings () consideration.
 (A) on (B) for (C) into (D) along
- (6) How did you come () with that idea? It's so original!
 (A) to (B) in (C) for (D) up
- (7) Can we go () tomorrow's plans? I want to get ready.
 (A) on (B) over (C) in (D) along
- (8) Do you know what's going () with Ricky?
 (A) between (B) over (C) on (D) along
- (9) To () you the truth, I'm going to leave school.
 (A) teach (B) speak (C) tell (D) explain
- (10) My mother speaks a different language () my father.
 (A) on (B) with (C) down (D) along

【5】 Choose the best answer from (A) ~ (D) to complete each sentence.

- (1) The doctor told my grandfather to () from working long hours in the sun, but Grandpa basically lives on his farm.
 (A) recall (B) refrain
 (C) remember (D) regain
- (2) My dog loves to () me on walks along the river.
 (A) calculate (B) establish
 (C) accompany (D) achieve
- (3) After a series of bear attacks, the people in the community are living ().
 (A) in shape (B) in case of
 (C) in effect (D) in fear
- (4) In () to the city, the countryside is cheaper and healthier for people to live.
 (A) difference (B) forecast
 (C) contrast (D) concern
- (5) Mary was cleaning her room when she () a map drawn by her grandmother.
 (A) came around (B) came upon
 (C) ran off (D) turned into